

# ショートスライド用オイルレスストリッパガイドピン - ストレートタイプ - OILLESS STRIPPER GUIDE PINS FOR SHORT SLIDE -STRAIGHT TYPE-

新商品

カタログ No.	材質 硬度	固形潤滑剤成分
O-FGGS	SUJ2 58HRC~	黒鉛 二硫化モリブデン ベースオイル
W-FGGS		ミネラルオイル 炭化水素油 リン酸エステル

※固形潤滑剤が若干、外径表面より出ている場合がありますが、ご使用になっていくうちに潤滑剤として馴染んでいきます。  
※洗浄後に使用する場合はグリースや潤滑油を必ず補充してください。洗浄により油分が少ない状態になると潤滑機能が低下する可能性があります。  
※初期の稼働油またはグリス塗布と馴染み取りを行ってください。スタート時は摺動面に潤滑油がないドライエリアがあるため、馴染み作業を実施してください。

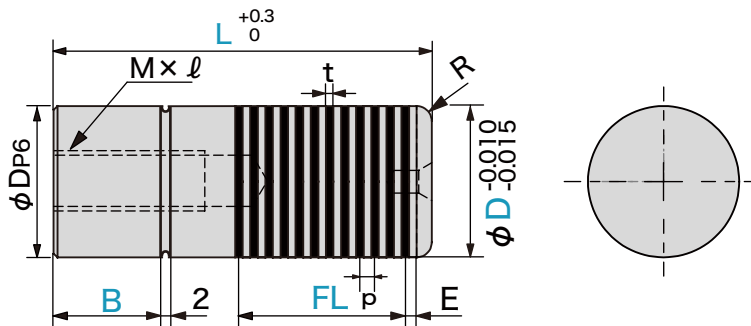

DP6	M x l ピッチ	R	E	t	p	カタログNo.		L	B	FL	FL	溝本数	
						タイプ	D						10mm単位
8	+0.024 +0.015	M5 x 12 P0.8	1.0	1.5	1	2	O-FGGS	8	20~80	0~10 0 ≤ B < L - T - R - E - FL - 2	0~36 0 ≤ FL ≤ L - T - B - R - E - 2	0	1
							W-FGGS	10		0~13 0 ≤ B < L - T - R - E - FL - 2		2	2
13	+0.029 +0.018	M6 x 15 P1.0	1.5	1.5	1	2	O-FGGS	13	40~100	0~16 0 ≤ B < L - T - R - E - FL - 2	0~36 0 ≤ FL ≤ L - T - B - R - E - 2	6	4
							W-FGGS	16		0~20 0 ≤ B < L - T - R - E - FL - 2		8	5
20	+0.035 +0.022	M8 x 20 P1.25	2.0	1.5	1	2	O-FGGS	20	50~100	0~25 0 ≤ B < L - T - R - E - FL - 2	0~36 0 ≤ FL ≤ L - T - B - R - E - 2	10	6
							W-FGGS	25		0~28 0 ≤ B < L - T - R - E - FL - 2		12	7
25	+0.035 +0.022	M8 x 20 P1.25	2.0	1.5	1	2	O-FGGS	25	50~100	0~25 0 ≤ B < L - T - R - E - FL - 2	0~36 0 ≤ FL ≤ L - T - B - R - E - 2	14	8
							W-FGGS	25		0~28 0 ≤ B < L - T - R - E - FL - 2		16	9
												18	10
												20	11
												22	12
												24	13
												26	14
												28	15
												30	16
												32	17
												34	18
												36	19



変更項目	コード	変更内容
全長	LF	20 ≤ LF < L B寸は規格通りです。 ●指定 0.5mm 単位 ●規格最短 L より短くする変更の場合必要に応じて BC を併用して下さい。 ●LF ≤ 25 の場合、ピン先端にタップの下穴が開いてしまう恐れがあります。
B寸法	BC	0 ≤ BC ≤ D x 2 ●指定 1mm 単位

変更項目	コード	変更内容
先端テーパ	GC	●ガイドピン先端にテーパ加工します。 15° φD D Y 8・10 3 13・16 5 20・25
先端 R	RC	●先端 R サイズを変更します D 8・10 13・16 20・25 RC(選択) 1.5・2.0 2.0・2.5 2.5・3.0



お問合せください。



カタログ No. - [L(LF)] - [B(BC)] - [FL] - (GC・RC)  
O-FGGS13 - 60 - B16 - FL20  
W-FGGS20 - LF72 - B25 - FL10 - GC