

中型・大型用オイルレスガイドピン-L・N・FL寸指定・軸公差選択タイプ OILLESS GUIDE PINS FOR MIDDLE or LARGE MOLD -FREE SIZE-



新商品

カタログNo.	材質 硬度	固形潤滑剤成分
O-GTX O-GTP	SUJ2 58HRC~ (高周波焼入)	黒鉛 二硫化モリブデン ベースオイル
W-GTX W-GTP		ミネラルオイル 炭化水素油 リン酸エステル

※固形潤滑剤が若干、外径表面より出ている場合がありますが、ご使用になっていくうちに潤滑剤として馴染んでいきます。
※洗浄後に使用する場合はグリスや潤滑油を必ず補充してください。洗浄により油分が少ない状態になると潤滑機能が低下する可能性があります。
※初期の稼働油またはグリス塗布と馴染み取りを行ってください。スタート時は摺動面に潤滑油がないドライエリアがあるため、馴染み作業を実施してください。

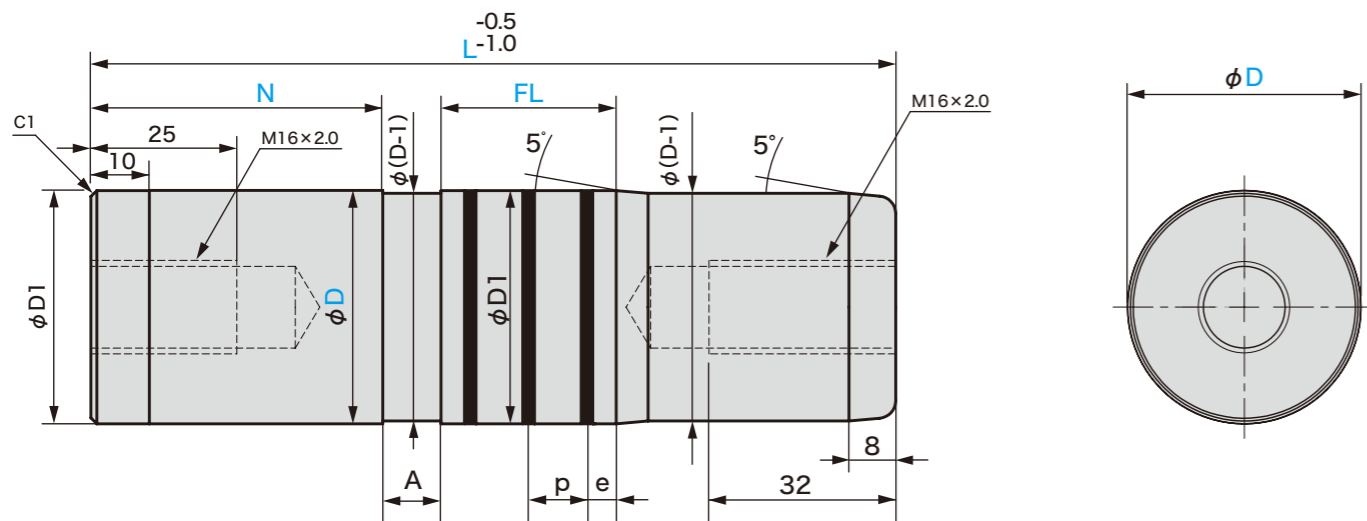

潤滑剤の配置

固形潤滑剤の本数・p寸法・e寸法は右の表を参照してください。

FL寸法1mm単位毎のe寸法につきましては右表e-(右表FL-指定FL寸法) x 0.5となります。

例) FL76にてご注文の場合
8-(80-76)x0.5=e寸法6mm

潤滑剤 本数表

FL	潤滑剤 本数	p	e	FL	潤滑剤 本数	p	e
60	3	16	14	135	7	20	7.5
65			16.5	140			10
70			11	145			12.5
75	4	16	13.5	150	8	20	15
80			8	155			17.5
85	5	16	10.5	160	9	20	10
90			13	165			12.5
95			15.5	170			15
100	6	20	10	175	10	20	17.5
105			12.5	180			10
110			15	185			12.5
115	6	20	17.5	190	10	20	15
120			10	195			17.5
125			12.5	200			10
130			15				

潤滑剤 幅 (t)	
φD	t
16~25	2
30~50	3

D	D(h6)	D1(f6)	A	カタログNo.		L 指定5mm単位	指定1mm単位	
				タイプ	D		N	FL
40	0 -0.016	-0.025 -0.041	10	O-GTX W-GTX	40	100~360	N=0 or 5≤N≤140	60≤FL≤200
50					50			
60	60	150~400						

D	D1(e7)	A	カタログNo.		L 指定5mm単位	指定1mm単位	
			タイプ	D		N	FL
40	±0.015	10	O-GTP W-GTP	40	100~360	N=0 or 5≤N≤140	60≤FL≤200
50				50			
60	60	150~400					



お問合せください。

変更項目	コード	変更内容
抜け止め 溝加工	EC	抜け止め用の溝加工をします。 ガイドピン固定用のタップが使用できない場合にご使用ください。
ガイド アシスト 加工	GH	ガイドアシストピンを取り付けるための加工をします。 ●Mピッチは並目です



カタログNo.	L	N	FL	(EC・GH)
O-GTX50	200	N80	FL60	- EC
W-GTX60	300	N90	FL85	
O-GTP50	200	N85	FL62	
W-GTP60	300	N100	FL90	