

中型・大型用オイルレスガイドピン スパイラル L・N・FL 寸指定・軸公差選択タイプ OILLESS GUIDE PINS FOR MIDDLE or LARGE MOLD -SPIRAL, FREE SIZE-



新商品

カタログNo.	材質 硬度	固形潤滑剤成分
O-GTXSP O2-GTXSP O3-GTXSP	SUJ2 58HRC~	黒鉛 二硫化モリブデン ベースオイル
W-GTXSP W2-GTXSP W3-GTXSP	(高周波焼入)	ミネラルオイル 炭化水素油 リン酸エステル

カタログNo.	材質 硬度	固形潤滑剤成分
O-GTPSP O2-GTPSP O3-GTPSP	SUJ2 58HRC~	黒鉛 二硫化モリブデン ベースオイル
W-GTPSP W2-GTPSP W3-GTPSP	(高周波焼入)	ミネラルオイル 炭化水素油 リン酸エステル

※固形潤滑剤が若干、外径表面より出ている場合がありますが、ご使用になっていくうちに潤滑剤として馴染んでいきます。
※洗浄後に使用する場合はグリースや潤滑油を必ず補充してください。洗浄により油分が少ない状態になると潤滑機能が低下する可能性があります。
※初期の稼働油またはグリース塗布と馴染み取りを行ってください。スタート時は摺動面に潤滑油がないドライエリアがあるため、馴染み作業を実施してください。



O-GTXSP・W-GTXSP

シングルスパイラル

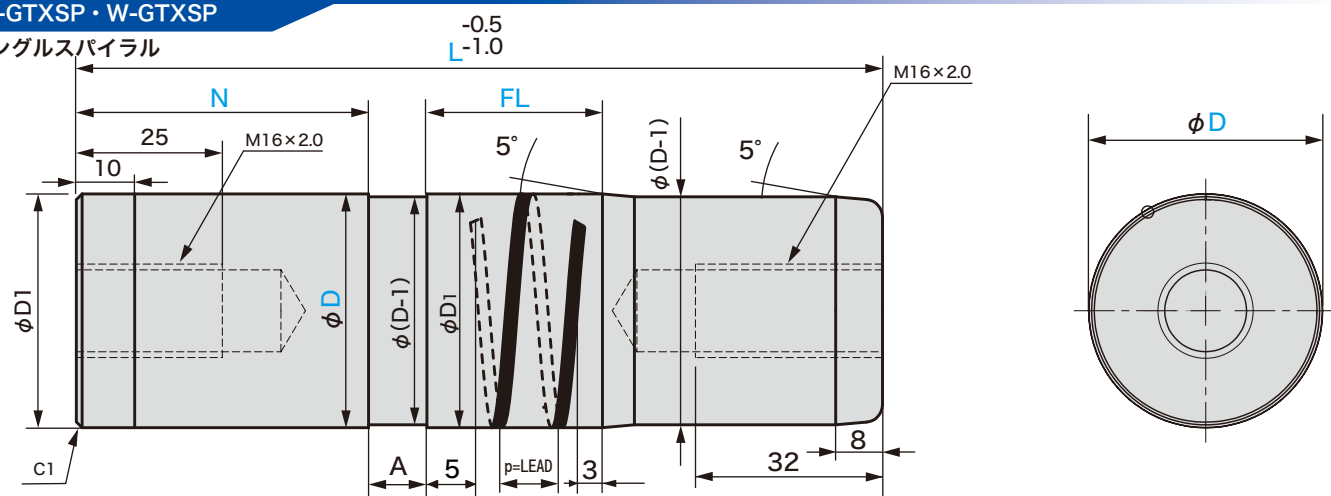

O2-GTXSP・W2-GTXSP

ダブルスパイラル

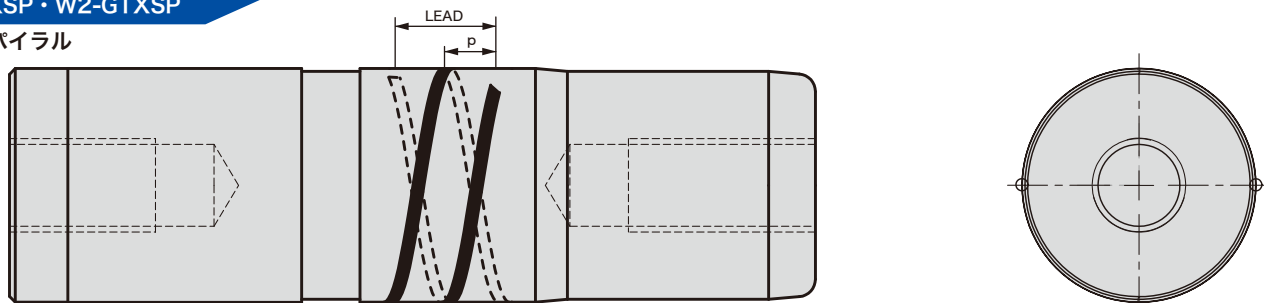

O3-GTXSP・W3-GTXSP

トリプルスパイラル

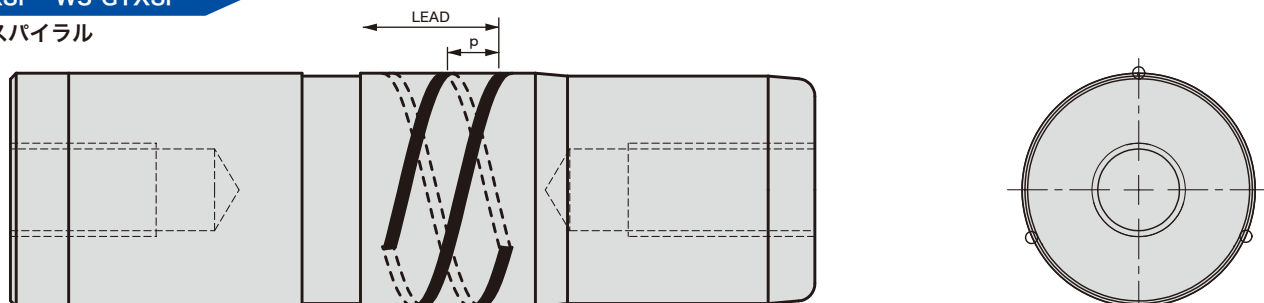

D	D(h6)	D1(f6)	A	カタログNo.		L 指定5mm単位	指定1mm単位	
				タイプ	D		N	FL
40	0 -0.016	-0.025 -0.041	10	O-GTXSP O2-GTXSP O3-GTXSP W-GTXSP W2-GTXSP W3-GTXSP	40	100~360	N=0 or 5≤N≤140	60≤FL≤200
50					50		100~400	
60	60	150~400						

D	D1(e7)	A	カタログNo.		L 指定5mm単位	指定1mm単位	
			タイプ	D		N	FL
40	±0.015	10	O-GTPSP O2-GTPSP O3-GTPSP W-GTPSP W2-GTPSP W3-GTPSP	40	100~360	N=0 or 5≤N≤140	60≤FL≤200
50				50		100~400	
60	60	150~400					

L	ピッチ (p)	LEAD		
		O-GTXSP W-GTXSP	O2-GTXSP W2-GTXSP	O3-GTXSP W3-GTXSP
60~70	10	10	20	30
75~120	15	15	30	45
125~180	20	20	40	60
185~200	25	25	50	75

潤滑剤幅(t)	
φD	t
40~60	3



お問い合わせください。

変更項目	コード	変更内容																
抜け止め 溝加工	EC	抜け止め用の溝加工をします。 ガイドピン固定用のタップが使用できない場合にご使用ください。 3 25 10																
ガイド アシスト 加工	GH	ガイドアシストピンを取り付けるための加工をします。 ●Mピッチは並目です M C1 φd±0.2 l 12 <table border="1"> <thead> <tr> <th>D</th> <th>M</th> <th>l</th> <th>φd</th> </tr> </thead> <tbody> <tr> <td>40</td> <td>24</td> <td>30</td> <td>29</td> </tr> <tr> <td>50</td> <td>30</td> <td>35</td> <td>36</td> </tr> <tr> <td>60</td> <td>36</td> <td>45</td> <td>41</td> </tr> </tbody> </table>	D	M	l	φd	40	24	30	29	50	30	35	36	60	36	45	41
D	M	l	φd															
40	24	30	29															
50	30	35	36															
60	36	45	41															



カタログNo.	L	N	FL	(EC・GH)
O-GTXSP50	200	N80	FL60	GH
W-GTXSP80	250	N100	FL70	EC
O-GTPSP50	200	N85	FL55	
W-GTPSP60	125	N40	FL47	